

## Siege Grammer actimo EVOLUTION

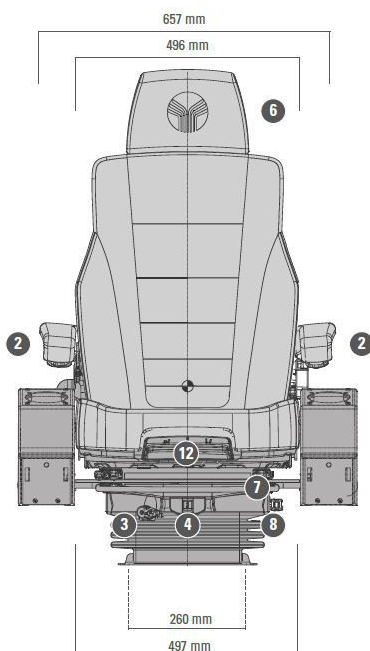

### Caractéristiques techniques :

- siège luxueux à suspension pneumatique, équipé d'un compresseur 24 V et d'une suspension à basse fréquence.
- course de la suspension verticale 100 mm
- réglage électronique du poids
- amortisseurs réglables
- APS : système de positionnement automatique
- réglage de la hauteur 80 mm en continu (pneumatique)
- suspension longitudinale et horizontale blocable
- réglage longitudinal 210 mm
- réglage de l'inclinaison du dossier
- soutien lombaire à réglage pneumatique
- réglage de la profondeur et de l'inclinaison de l'assise
- siège chauffant , clim
- système de retenue
- contacteur
- porte-documents
- éléments de commande à l'avant

